

PROIETTORE LED AD ENERGIA SOLARE IP65

DIMMERABILE CON TELECOMANDO

Attenzione

Al fine di installare correttamente il proiettore LED, leggere attentamente questo manuale utente e conservarlo.

Proiettore LED	39.9FB2100N	39.9FB2200N	39.9FB2300N
Modello	FB2 - 100	FB2 - 200	FB2 - 300
Flusso luminoso	1200lm	2300lm	3400lm
Temperatura di colore	Bianca Naturale (4000K)	Bianca Naturale (4000K)	Bianca Naturale (4000K)
Angolo di diffusione	BA 90°	BA 90°	BA 90°
Resa dei Colori (RA)	RA 70	RA 70	RA 70
Numero LED	70 LED SMD2835	142 LED SMD2835	218 LED SMD2835
Batteria	LiFePO4 3,2Vcc 10Ah	LiFePO4 3,2Vcc 20Ah	LiFePO4 3,2Vcc 30Ah
Tempo di carica	4-6h	4-6h	4-6h
Autonomia	8-10h	8-10h	8-10h
Vita media LED	25000h	25000h	25000h
Temperatura di esercizio	-20°C ~ +50°C	-20°C ~ +50°C	-20°C ~ +50°C
Materiale del corpo	Struttura in alluminio e lente in PC	Struttura in alluminio e lente in PC	Struttura in alluminio e lente in PC
Cavo	2m (2x0,5mm ² H05VV-F)	2m (2x0,75mm ² H05VV-F)	2m (2x1,0mm ² H05VV-F)
Tipo di attacco	Connettore DC XT60 con contatti dorati	Connettore DC XT60 con contatti dorati	Connettore DC XT60 con contatti dorati
Gradi di Protezione	IP65 – IK08	IP65 – IK08	IP65 – IK08
Dimensioni	219x163,7x29mm	290x211,2x39,4mm	348x255,9x29,4mm
Peso	650g	1160g	2000g
Dati pannello solare			
Tensione	5V	5V	5V
Potenza	10W	20W	30W
Materiale del corpo	Modulo in Silicio Monocristallino	Modulo in Silicio Monocristallino	Modulo in Silicio Monocristallino
Dimensioni	350x235x17mm	350x350x17mm	530x350x25mm
Peso	800g	1140g	1380g
Dati Telecomando			
Batteria	2 x AAA	2 x AAA	2 x AAA
Dimensioni	32,2x137x14,3mm	32,2x137x14,3mm	32,2x137x14,3mm
Peso	24g	24g	24g

Contenuto della scatola

- 1 proiettore con staffa
- 1 pannello solare con staffa
- 1 telecomando con batteria CR2032 inclusa

Proiettore LED ad energia solare, non necessita di collegamento alla linea di alimentazione elettrica.

Il pannello solare nelle ore diurne carica la batteria. Al crepuscolo si arresta il processo di carica e si attiva automaticamente il proiettore. Nel caso in cui si staccasse il cavo che collega il pannello al proiettore, quest'ultimo si attiverà automaticamente.

La batteria necessita di circa 4-6 ore di ricarica, ma dipende dalle condizioni ambientali e dal punto di installazione del pannello solare. Durante il funzionamento del proiettore la % di flusso luminoso decresce progressivamente, al fine di evitare che la batteria vada ad esaurirsi del tutto, prima di iniziare un nuovo ciclo di ricarica.

In modalità AUTO, il livello di luminosità sarà:

- Luminosità 100% 1° ora
- Luminosità 80% 2° ora
- Luminosità 60% 3° ora
- Luminosità 50% 4° ora
- Luminosità 30% 5°-6° ora

In tal modo il faro resterà acceso fino all'alba e successivamente passerà nella modalità di ricarica.

Quando il faro si riattiverà, lavorerà in modalità AUTO.

Durante la ricarica della batteria lampeggeranno due LED rossi posti sul modulo LED. La batteria è sostituibile con una dello stesso modello, il vano si trova nel lato posteriore del proiettore.

Nota: La batteria è un bene deperibile e quindi non gode delle stesse condizioni di garanzia delle restanti parti dell'articolo.

Istruzioni di sicurezza

1. Prima di aprire l'imballo, accertarsi che non si siano verificati danni durante il trasporto, in tal caso non utilizzare l'articolo, ma informare prontamente il rivenditore.
2. Se l'articolo presenta difetti, non utilizzarlo ed avvertire il rivenditore.
3. L'installazione e la manutenzione devono essere eseguite da personale tecnico qualificato.
4. Nel caso in cui il cavo di collegamento fra pannello e proiettore risultasse difettoso o si danneggiasse, far sostituire da personale tecnico qualificato e/o rivolgersi al rivenditore, al fine di evitare danni o incidenti.
5. Non gettare la batteria nel fuoco e non esporre l'articolo alle alte temperature, ciò potrebbe provocare un'esplosione.

Panoramica dell'articolo

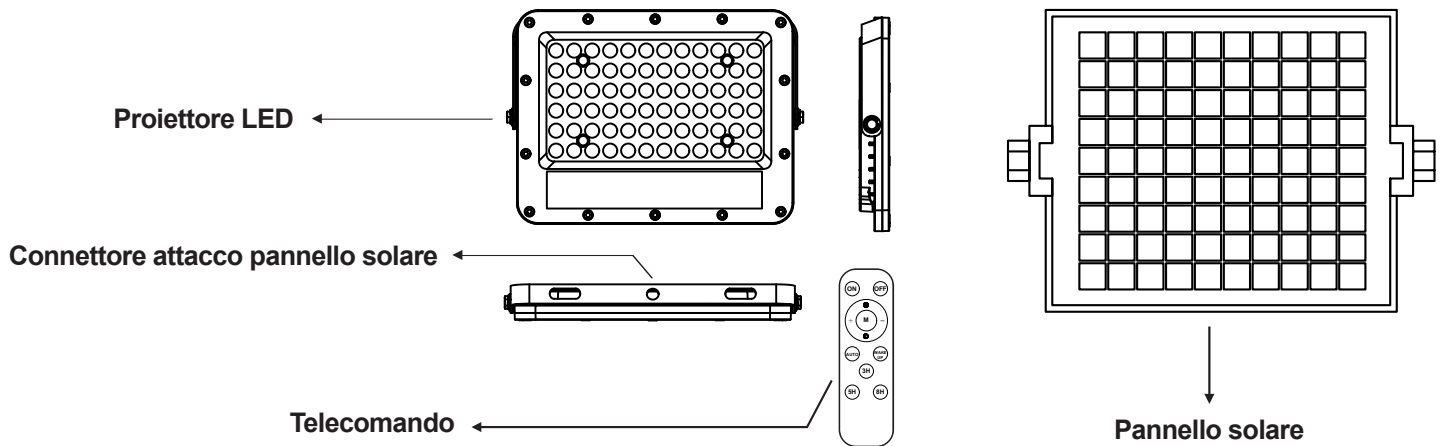

Installazione

L'installazione deve essere effettuata da personale tecnico qualificato.

Il proiettore ed il pannello solare devono essere installati su una parete piana e stabile.

Evitare di installare proiettore e pannello nei pressi di motori di condizionatori, pompe di calore o sistemi ad alta tensione. Scegliere un punto d'installazione, del pannello, idoneo a ricevere i raggi solari, senza ostacoli. Per avere la massima resa si consiglia di installare il pannello solare in modo tale che sia rivolto verso SUD, con un'angolazione compresa fra 30° e 40°.

1. Fissare la staffa del proiettore su una parete utilizzando due tasselli ad espansione M8.

FIGURA 1

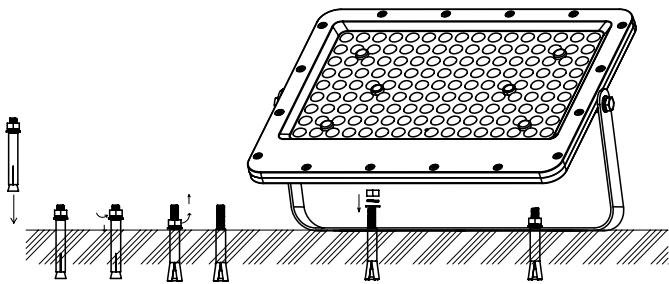

2. Agganciare la staffa al pannello solare utilizzando gli accessori in dotazione seguendo lo schema in figura 2.

FIGURA 2

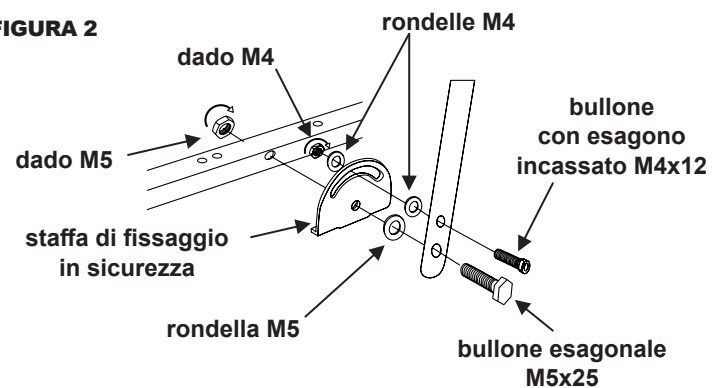

3. Installare su una parete il pannello solare utilizzando 2 tasselli ad espansione M6.

FIGURA 3

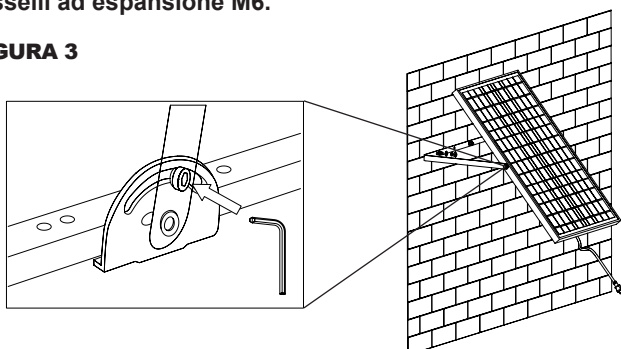

4. Direzionare il proiettore in modo tale da illuminare l'area interessata.

FIGURA 4

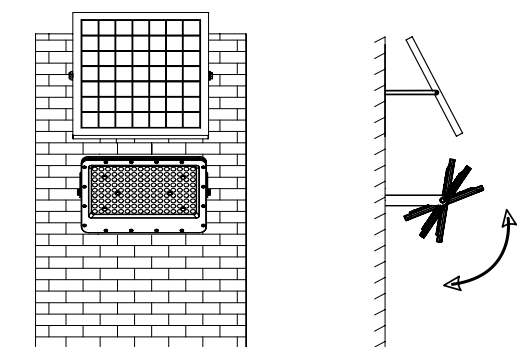

Tramite una chiave esagonale è possibile inclinare il pannello solare nella direzione più idonea a ricevere i raggi solari.

5. Collegare il pannello solare al proiettore tramite il cavo di alimentazione.

FIGURA 5



FIGURA 6



Istruzioni telecomando

Al primo utilizzo del proiettore premere il tasto di prima accensione "W".

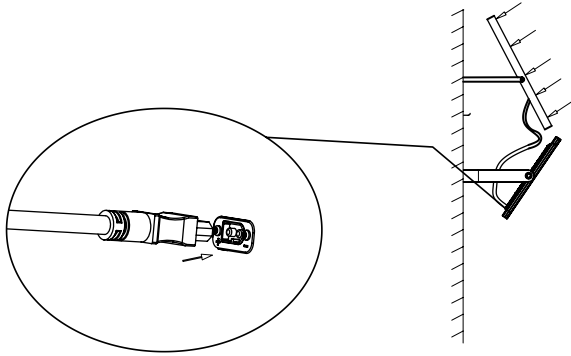
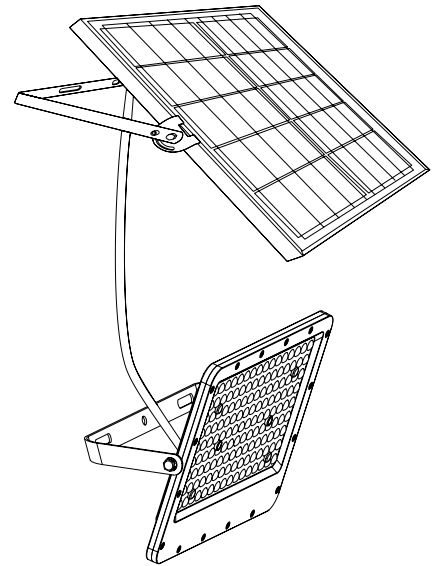
Il proiettore di default funzionerà in modalità AUTO.







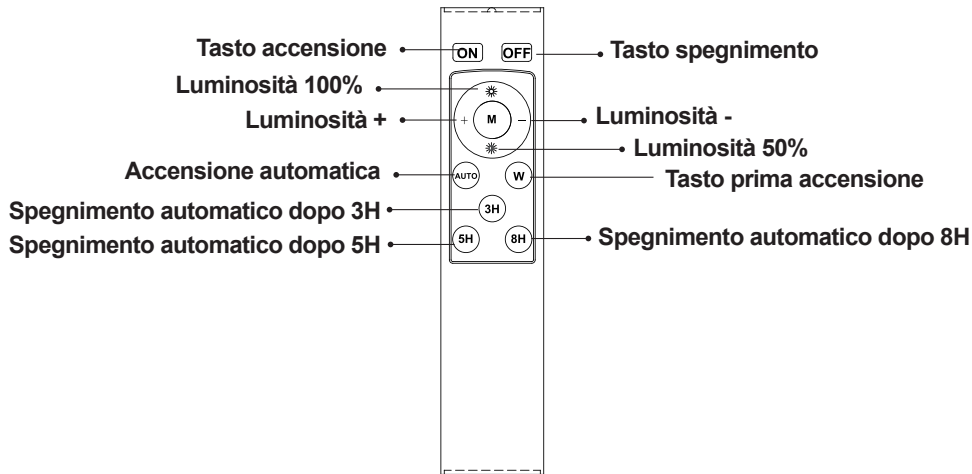

In modalità AUTO, il livello di luminosità sarà il 100% durante la prima ora di funzionamento, l'80% durante la seconda ora, il 60% nella terza ora, il 50% nella quarta ora, il 30% nella quinta e nella sesta. In tal modo il faro resterà acceso fino all'alba e successivamente passerà nella modalità di ricarica.

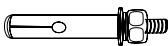
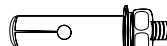
Dal telecomando sarà anche possibile spegnere e riaccendere il proiettore tramite i tasti ON e OFF, scegliere la % di luminosità necessaria premendo i tasti Luminosità 50% , Luminosità 100% e vari livelli intermedi (60%, 70%, 80%,90%) tramite i tasti +/- . Inoltre è possibile impostare l'orario di spegnimento, dopo 3H o 5H o 8H. Per tornare alla modalità AUTO, premere il relativo tasto sul telecomando. Le varie impostazioni selezionate, in alternativa alla modalità AUTO, rimarranno attive solo fino a quando il proiettore non tornerà nella modalità di ricarica. Ad ogni successiva accensione dopo aver completato un processo di ricarica, il proiettore si attiverà nuovamente in modalità AUTO.

n.b. il tasto M è disabilitato per questa serie.



Accessori per l'installazione inclusi

<p>Viti ad espansione M6 2pz.</p> <p>Ø10mm </p>		<p>Viti ad espansione M8 2pz.</p> <p>Ø12mm </p>		<p>Staffe fissaggio in sicurezza pannello solare 2pz.</p> 	
<p>Rondelle M5 2pz.</p> 	<p>Bulloni esagonali M5x25 2pz.</p> 	<p>Dadi M5 2pz.</p> 	<p>Rondelle M4 4pz.</p> 	<p>Dadi M4 2pz.</p> 	<p>Bulloni con esagono incassato M4x12 2pz.</p> 

Accessori opzionali compatibili



39.9FB100P – Prolunga 4m
Compatibile con 39.9FB2200N e 39.9FB2300N



39.9FB100L – Staffa 60cm
Compatibile con 39.9FB2100N, 39.9FB2200N e 39.9FB2300N

INFORMAZIONE AGLI UTILIZZATORI DI APPARECCHIATURE DOMESTICHE CONTENENTI PILE ACCUMULATORI REMOVIBILI



A) B)

Ai sensi dell'art. 26 del Decreto Legislativo 14 marzo 2014, n. 49 "Attuazione della Direttiva 2012/19/UE sui rifiuti di apparecchiature elettriche ed elettroniche (RAEE)" e dell'art. 22 del Decreto Legislativo 188 del 20 novembre 2008.

Il simbolo del cassonetto barrato, riportato sull'apparecchiatura (A) e sulle pile (B), indica che il prodotto, alla fine della propria vita utile, deve essere raccolto separatamente dagli altri rifiuti per permetterne un adeguato trattamento e riciclo.

Si ricorda che le pile/accumulatori devono essere rimosse dall'apparecchiatura prima che questa sia conferita come rifiuto.

Per rimuovere le pile/ accumulatori fare riferimento alle specifiche indicazioni del costruttore.

L'utente dovrà pertanto conferire gratuitamente l'apparecchiatura e la pila, giunte a fine vita, agli idonei centri comunali di raccolta differenziata dei rifiuti elettrici ed elettronici, oppure riconsegnarle al rivenditore secondo le seguenti modalità:

- sia pile portatili sia apparecchiature di piccole dimensioni, ovvero con almeno un lato esterno non superiore a 25 cm, è prevista la consegna gratuita senza obbligo di acquisto presso i negozi con una superficie di vendita delle apparecchiature elettriche ed elettroniche superiore ai 400 mq. Per negozi con dimensioni inferiori, tale modalità è facoltativa.
- per apparecchiature con dimensioni superiori a 25 cm, è prevista la consegna in tutti i punti di vendita in modalità 1 contro 1, ovvero la consegna al rivenditore potrà avvenire solo all'atto dell'acquisto di un nuovo prodotto equivalente, in ragione di uno a uno.

L'adeguata raccolta differenziata per l'avvio successivo dell'apparecchiatura e delle pile/accumulatori dismesse al riciclo, al trattamento e allo smaltimento ambientalmente compatibile contribuisce ad evitare possibili effetti negativi sull'ambiente e sulla salute e favorisce il riutilizzo, riciclo e/o recupero dei materiali di cui essi sono composti.

Lo smaltimento abusivo di apparecchiature, pile ed accumulatori da parte dell'utente comporta l'applicazione delle sanzioni di cui alla corrente normativa di legge.



Apparecchio in cui la protezione contro la scossa elettrica si basa sull'alimentazione a bassissima tensione di sicurezza (SELV) e in cui non si producono tensioni superiori alla stessa.



Importato da: **LIFE ELECTRONICS S.p.A.**
Via Raffaele Leone, 3 - 95018 Riposto (CT)
www.life-electronics.com
Made in CHINA